

KARTA TECHNICZNA

PARAMETRY PRACY

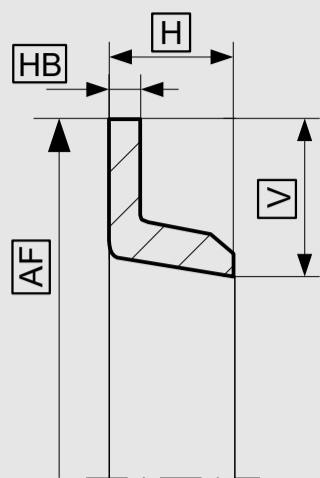

Tolerancje wymiarów zależnie od średnicy	AF	H	HB	V
≤ 50	- 0,20	±0,30	+0,20 +0,10	+0,05 -0,15
> 50 ... ≤ 150	- 0,45	±0,30	+0,20 +0,10	+0,10 -0,25
> 150 ... ≤ 350	- 0,70	±0,50	+0,30 +1,00	+0,15 -0,35
> 350 ... ≤ 500	- 0,90	±0,50	+0,30 +0,10	+0,15 -0,40
> 500 ... ≤ 800	+0,50 - 1,00	±1,00	+0,30 +0,10	+0,50 -0,75

MATERIAŁ USZCZELNIAJĄCY	TEMPERATURA PRACY	MAX. PRĘDKOŚĆ POSUWU		MAX. CIŚNIENIE PRACY	
		ruch posuwisty*	ruch obrotowy	ruch posuwisty*	ruch obrotowy
PU	-30 °C...+110 °C	0,5 m/s	2 m/s	10bar...160 bar (1MPa...16 MPa)	7 bar (0,7 MPa)
H-PU	-20 °C...+110 °C	0,5 m/s			
S-PU	-20 °C...+110 °C	0,7 m/s			
T-PU	-50 °C...+110 °C	0,5 m/s			
G-PU	-50 °C...+110 °C	0,5 m/s			
NBR-I	-30 °C...+100 °C	0,5 m/s	5 m/s	10bar...160 bar (1MPa...16 MPa)	5 bar (0,5 MPa)
NBR-II	-20 °C...+200 °C	0,5 m/s			
NBR-III	-50 °C...+150 °C	0,5 m/s			
NBR-H	-25 °C...+150 °C	0,5 m/s			

Podane warunki pracy stanowią ogólne wskazania. Zaleca się, nie korzystać ze wszystkich wartości maksymalnych jednocześnie. Maksymalną prędkość posuwu można zastosować tylko przy obecności odpowiedniego czynnika smarującego.

*Wskaźnik ciśnienia zależy od wielkości szczeliny.

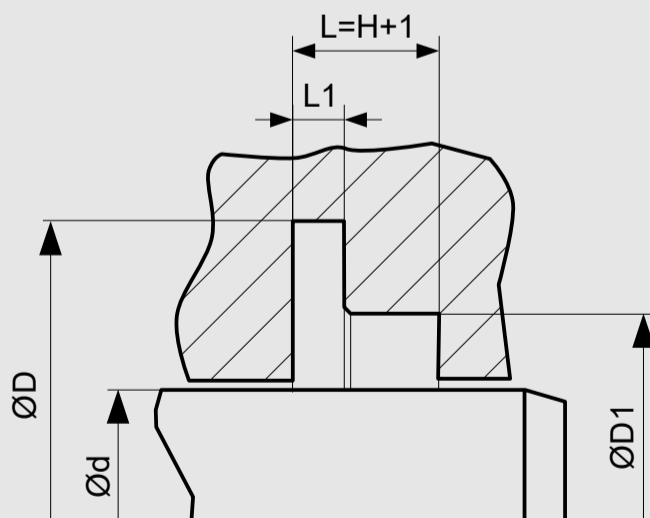

WYMIARY STANDARDOWE

Minimalna średnica wewnętrzna $\text{Ød} \geq 11 \text{ mm}$.

Jest to profil niestandardowy i służy jako zamiennik do istniejącej przestrzeni zabudowy. W nowych konstrukcjach powinny zostać zastosowane profile standardowe.

PRZYKŁADOWE ZAMÓWIENIE

S16-B, $d=100 \text{ mm}$, $D=150 \text{ mm}$, $D1=120 \text{ mm}$, $L1= 5 \text{ mm}$, $H=25 \text{ mm}$, PU

PROFIL	d x D X D1 x L1 x H	MATERIAŁ USZCZELNIAJĄCY
S16-B	100 x 150 x 120 x 5 x 25	PU