

KARTA TECHNICZNA

PARAMETRY PRACY

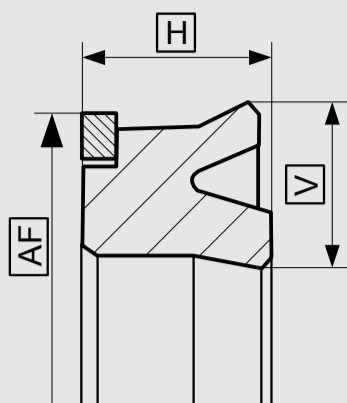

Tolerancje wymiarów zależnie od średnicy	AF	H	V
≤ 60	- 0,40	- 0,40	±0,20
> 60 ... ≤ 100	- 0,50	- 0,40	±0,20
> 100 ... ≤ 150	- 0,70	- 0,40	±0,20
> 150 ... ≤ 200	- 0,90	- 0,40	±0,20
> 200 ... ≤ 350	- 0,90	- 0,70	±0,20
> 350 ... ≤ 500	- 1,30	- 0,70	±0,35
> 500 ... ≤ 800	- 1,70	- 1,00	±0,50

MATERIAŁ USZCZELNIAJĄCY	PIERŚCIEN OPOROWY	TEMPERATURA PRACY	MAX. PRĘDKOŚĆ POSUWU	MAX. CIŚNIENIE PRACY
NBR I	POM, PA	-30 °C...+100 °C	0,5 m/s	250 bar (25MPa)
NBR II	PTFE-II	-20 °C...+200 °C		
NBR III	POM, PA	-50 °C...+100 °C		
	PTFE-II	-50 °C...+150 °C		
NBR-H	POM, PA	-25 °C...+100 °C		
	PTFE-II	-25 °C...+150 °C		

Podane warunki pracy stanowią ogólne wskazania. Zaleca się, nie korzystać ze wszystkich wartości maksymalnych jednocześnie. Maksymalną prędkość posuwu można zastosować tylko przy obecności odpowiedniego czynnika smarującego.

*Wskaźnik ciśnienia zależy od wielkości szczeliny.

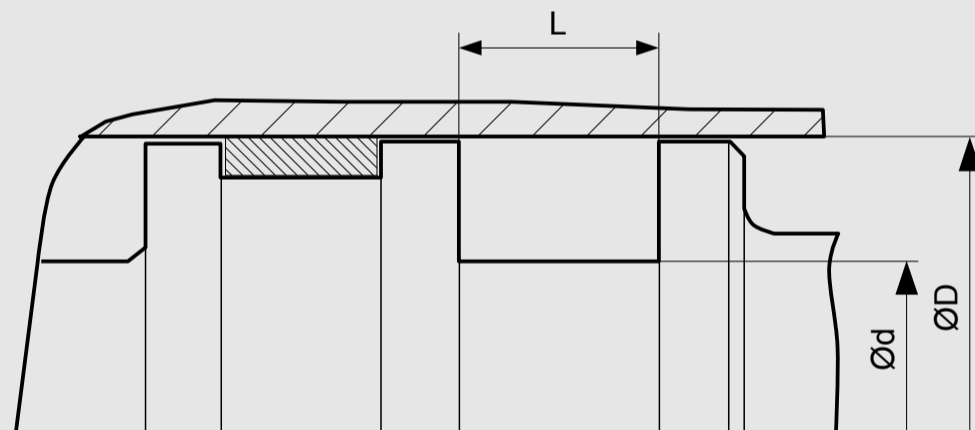

WYMIARY STANDARDOWE

Ød H9	ØD h10	L+0,2	Rmax	C	MAX. WIELKOŚĆ SZCZELINY S*		
					20 bar	100 bar	250 bar
≥ 13 ... ≤ 25	D - 8	6,0	0,4	3,5	0,80	0,80	0,52
≥ 25 ... ≤ 50	D - 10	7,0	0,4	4,0	1,00	1,00	0,66
≥ 50 ... ≤ 75	D - 12	8,0	0,4	4,5	1,25	1,20	0,72
≥ 75 ... ≤ 150	D - 15	10,0	0,4	5,0	1,50	1,40	0,78
≥ 150 ... ≤ 300	D - 20	12,0	0,4	6,0	2,00	1,66	0,88
≥ 300 ... ≤ 500	D - 25	18,0	0,4	8,5	2,50	1,91	1,00
≥ 500 ... ≤ 750	D - 30	20,0	0,4	10,0	3,00	2,18	1,13
≥ 750	D - 40	26,0	0,4	13,0	3,00	2,18	1,13

* Podane wielkości szczelin stosuje się do temp. 70 st. C. Wyższe temperatury pracy wymagają zastosowania mniejszych szczelin.

PRZYKŁADOWE ZAMÓWIENIE

K02-R, D=100 mm, d=80 mm, L= 10 mm, NBR-I / POM

PROFIL	D x d x L	MATERIAŁY USZCZELNIAJĄCE
K02-R	100 x 80 x 10	NBR-I / POM