

KARTA TECHNICZNA

PARAMETRY PRACY

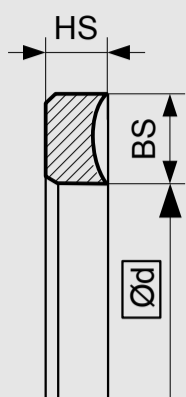

Tolerancje wymiarów zależnie od średnicy	d	HS	BS
≤ 50	+ 0,10	+ 0,05 - 0,15	± 0,05
> 50 ... ≤ 180	+ 0,20		
> 180 ... ≤ 250	+ 0,25		
> 250 ... ≤ 350	+ 0,35		
> 350 ... ≤ 500	+ 0,40		
> 500 ... ≤ 800	+ 0,50		

MATERIAŁ USZCZELNIAJĄCY	TEMPERATURA PRACY
PU	-30 °C...+110 °C
H-PU	-20 °C...+110 °C
T-PU	-50 °C...+110 °C
G-PU	-30 °C...+110 °C
X-PU	-20 °C...+110 °C
XH-PU	-20 °C...+110 °C
XS-PU	-20 °C...+110 °C
G-PU 54 D™	-20 °C...+110 °C
PTFE-I	-200 °C...+200 °C
PTFE-II	-200 °C...+200 °C

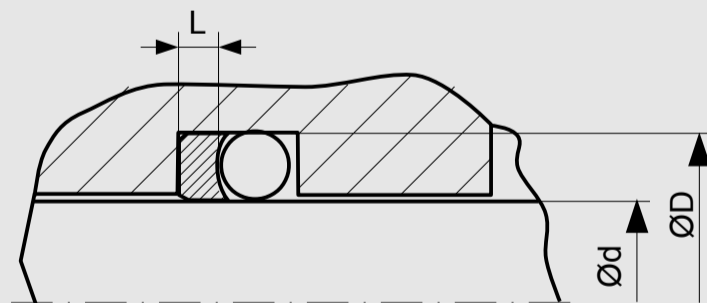
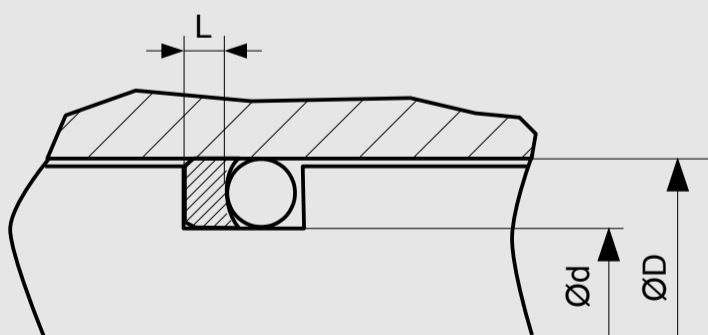

WYMIARY STANDARDOWE

MINIMALNA ŚREDNICA WEWNĘTRZNA $\text{Ød} > 4,5 \text{ mm}$.

Profil pierścienia i jego wymiary są wynikiem połączenia kilku parametrów.

Standardowe wykonanie : pierścień nieprzecięty.

PRZYKŁADOWE ZAMÓWIENIE

ST09, $d=100 \text{ mm}$, $D=110 \text{ mm}$, $L= 5 \text{ mm}$, PU

PROFIL	d x D x L	MATERIAŁ USZCZELNIAJĄCY
ST09	100 x 110 x 5	PU